

UNIZ 桌面级3D打印机快速使用指导

# 快速使用指导



## 获取更多信息

[www.uniz.com/cn\\_zh/page/uniz\\_support\\_index](http://www.uniz.com/cn_zh/page/uniz_support_index)

在网站里有非常详细的使用说明文档和问题指导说明，来帮助你更快更好地使用我们的产品。

[service@uniz.com](mailto:service@uniz.com)

如果你需要我们提供帮助来解决问题，请发送邮件来联系我们的技术支持人员。

## 购买

[sales\\_cn@uniz.com](mailto:sales_cn@uniz.com)

如果你有关于购买UNIZ产品的问题，请发送邮件来联系我们的销售人员。

## 用户反馈

[thoughts@uniz.com](mailto:thoughts@uniz.com)

非常欢迎您对我们提出意见和建议，请发送邮件给我们。

UNIZ Technology LLC

9400 Activity Rd Ste L, San Diego, California, 92126, USA

## UNIZ 3D打印系统

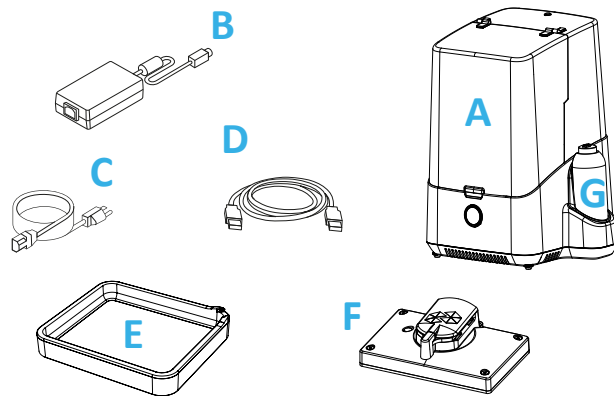

- A 打印机
- B 电源适配器
- C 电源线
- D USB线
- E 树脂池
- F 托盘
- G 树脂瓶

## 前灯圈颜色说明



### 红色闪烁

打印机忙碌状态(开机/暂停/托盘上下移动)。



### 绿色常亮

打印机待机状态，可以开始打印任务。



### 蓝色进度条

数据正在传输。



### 绿色闪烁

数据传输完毕，等待确认打印指令。



### 绿色进度条

打印正在进行。

# 打印机开箱

## A 将打印机取出.\*

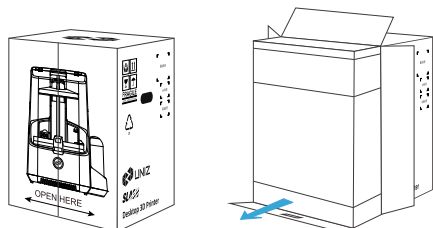

⚠ 请尽可能保留包装纸箱、泡沫等其他配件，以备后续设备运输或存放使用。  
\*在包装箱里有详细的装箱清单。

2. 取下树脂池并检查，树脂池膜应无损伤并处于绷紧的状态。

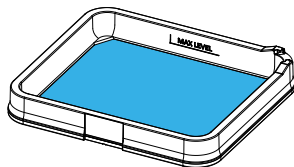

3. 检查屏幕表面的保护膜应无损伤。

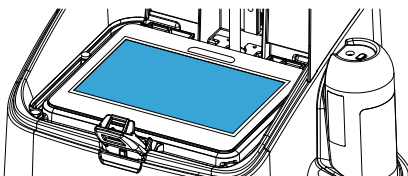

⚠ 在使用中如果保护膜有损伤需要进行更换。

4. 将树脂池装回并锁定。

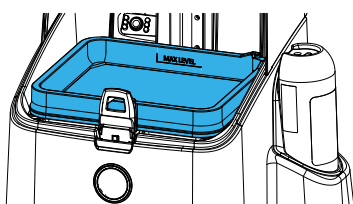

## E 加入树脂.\*

1. 取出树脂瓶，将外盖、旋盖和胶塞取下。
2. 将树脂直接倒入树脂池，不要超过最高限位。
3. 将瓶塞瓶盖装回到树脂瓶上，盖好透明盖。

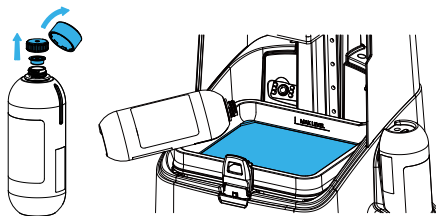

\*在用户手册里有详细的自动供料系统使用说明。

## F 给打印机上电。

1. 将电源线和电源与打印机连接好。
2. 将开关拨至“—”，打开电源开关。
3. 用随机附带的USB线连接打印机和电脑。

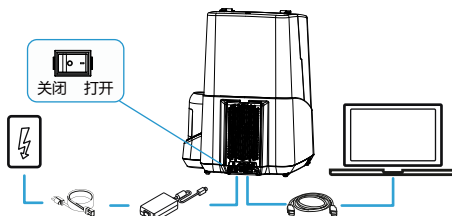

⚠ 请确保电源连接状态良好，否则在开始打印的时候打印机有可能会重启。

# 开始首次打印

## G 下载UNIZ软件并安装。

[https://www.uniz.com/cn\\_zh/page/software-cn\\_zh/](https://www.uniz.com/cn_zh/page/software-cn_zh/)

## H 打印测试.\*

1. 打开UNIZ软件。
2. 从下拉列表里选择对应的机型名称，此时软件右侧的状态栏内会出现USB标识，这表示打印机已连接成功。

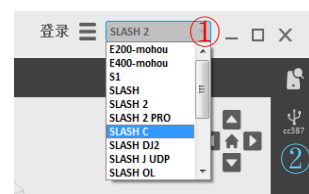

3. 点击进入 模型库 界面，双击导入一个自然分离模式的模型。

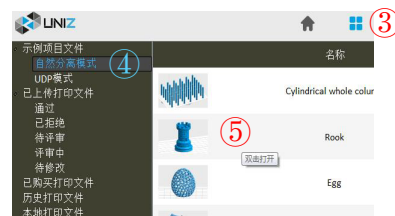

4. 选择切片功能界面，然后单击 切片。待切片完成后，点击开始；



5. 当机器前面的灯圈呈绿色闪烁状态时，点击中心 logo 部位，开始打印。

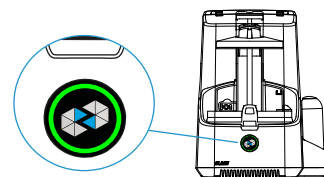

\*查看用户手册以了解更多打印过程的细节。

## 维护保养\*

J 在每次打印前，请确保托盘底面和树脂池内没有上一次打印的残留物。

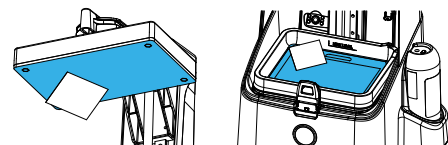

\*想要了解更多使用和维护的细节，请参阅用户手册。